

Source Selector

Operating Instructions

Mode d'emploi

Bedienungsanleitung

Manual de instrucciones

Gebruikershandleiding

Bruksanvisning

Istruzioni per l'uso

Instruções de funcionamento

使用説明書

Owner's Record

The model and serial numbers are located on the bottom of the unit.

Record the serial number in the space provided below.

Refer to these numbers whenever you call upon your Sony dealer regarding this product.

Model No. XA-C30 Serial No. _____

XA-C30

Sony Corporation ©1996 Printed in Japan

Warning

This equipment has been tested and found to comply with the limits for a Class B digital device, pursuant to Part 15 of the FCC Rules. These limits are designed to provide reasonable protection against harmful interference in a residential installation. This equipment generates, uses, and can radiate radio frequency energy and, if not installed and used in accordance with the instructions, may cause harmful interference to radio communications. However, there is no guarantee that interference will not occur in a particular installation. If this equipment does cause harmful interference to radio or television reception, which can be determined by turning the equipment off and on, the user is encouraged to try to correct the interference by one or more of the following measures:

- Reorient or relocate the receiving antenna.
- Increase the separation between the equipment and receiver.
- Connect the equipment into an outlet on a circuit different from that to which the receiver is connected.
- Consult the dealer or an experienced radio/TV technician for help.

You are cautioned that any changes or modifications not expressly approved in this manual could void your authority to operate this equipment.

Parts for installation and connections

Pièces nécessaires à l'installation et aux connexions

Montageteile und Anschlußzubehör

Componentes para la instalación y las conexiones

Onderdelen voor installatie en aansluitingen

Delar för installation och anslutningar

Parti per l'installazione e i collegamenti

Peças para montagem e ligação

安裝和連接用零件

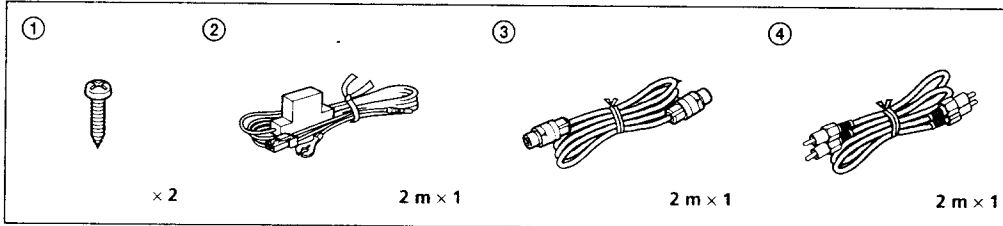

Specifications

| | |
|----------------------|--|
| Power requirements | DC 12 V car battery (negative ground) |
| Mounting dimensions | Approx. 142.2 × 34.6 × 74.8 mm (5 7/8 × 1 3/8 × 3 inches) (w/h/d) |
| Mass | Approx. 340 g (12 oz.) |
| Accessories supplied | Parts for installation and connections (1 set) |
| Optional accessories | BUS cable (supplied with an RCA pin cord) RC-61(1m), RC-62(2m) RCA pin cord RC-91(5.5m) |

Design and specifications subject to change without notice.

Spécifications

| | |
|---------------------------|--|
| Puissance de raccordement | Batterie de voiture 12 V CC (masse négative) |
| Dimensions de montage | Env. 142,2 × 34,6 × 74,8 mm (l/h/p) |
| Poids | Env. 340 g |
| Accessoires fournis | Pièces nécessaires à l'installation et aux connexions (1 jeu) |
| Accessoires en option | Câble BUS (fourni avec un câble à broche RCA) RC-61 (1m), RC-62 (2m) Câble à broche RCA RC-91(5,5m) |

La conception et les spécifications sont sujettes à modifications sans préavis.

Technische Daten

| | |
|------------------------|---|
| Betriebsspannung | 12 V Gleichstrom, Autobatterie (negative Erdung) |
| Einbaumaße | ca. 142,2 × 34,6 × 74,8 mm (B/H/T) |
| Gewicht | ca. 340 g |
| Mitgeliefertes Zubehör | Montageteile und Anschlußzubehör (1 Satz) |
| Sonderzubehör | BUS-Kabel (mit einem Cinchkabel geliefert) RC-61 (1 m), RC-62 (2 m) Cinchkabel RC-91(5,5m) |

Änderungen, die dem technischen Fortschritt dienen, bleiben vorbehalten.

Tekniska data

| | |
|-----------------------|---|
| Strömförsörjning | 12 V likströmsspänning (negativt jordat bilbatteri) |
| Mått | Ca 142.2 × 34.6 × 74.8 mm (l/h/d) |
| Vikt | Ca 340 gr |
| Medföljande tillbehör | Delar för installation och anslutningar (1 set) |
| Valfria tillbehör | Styrkablar BUS (levereras med anslutningskabel med RCA-kontakt) RC-61(1m), RC-62(2m) RCA-kontakt RC-91(5.5m) |

Rätt till ändringar förbehålles.

Caratteristiche tecniche

| | |
|-------------------------|--|
| Alimentazione | Batteria auto CC da 12 V (terra negativa) |
| Dimensioni del supporto | Circa 142,2 × 34,6 × 74,8 mm (l/a/p) |
| Peso | Circa 340 g |
| Accessori di montaggio | Parti per l'installazione e i collegamenti (1 set) |
| Accessori opzionali | Cavo BUS (in dotazione con un cavo a piedini RCA) RC-61 (1 m), RC-62 (2 m) Cavo a piedini RCA RC-91(5,5m) |

Il design e le caratteristiche tecniche sono soggetti a modifiche senza preavviso.

Especificações

| | |
|------------------------|--|
| Requisitos de corrente | Bateria de automóvel CC 12V (terra negativa) |
| Dimensões de montagem | Aproximadamente 142,2 × 34,6 × 74,8 mm (l/h/p) |
| Peso: | Aproximadamente 340 grs. |
| Accessórios fornecidos | Peças para ligação e montagem (1 conjunto) |
| Accessórios opcionais | Cabo BUS (fornecido com 1 cabo de pinos RCA) RC-61 (1m), RC-62 (2m) Cabo de pinos RCA RC-91(5,5m) |

Especificações e design sujeitos a alterações sem aviso prévio

Especificaciones

| | |
|----------------------------|---|
| Requisitos de alimentación | Batería para automóvil de 12 V CC (toma a tierra negativa) |
| Dimensiones de montaje | Aprox. 142,2 × 34,6 × 74,8 mm (an/al/prf) |
| Masa | Aprox. 340 g |
| Accesorios suministrados | Componentes para la instalación y las conexiones (1 juego) |
| Accesorios opcionales | Cable BUS (suministrado con un cable de pines RCA) RC-61(1m), RC-62(2m) Cable de pines RCA RC-91(5,5m) |

Diseño y especificaciones sujetos a cambios sin previo aviso.

Technische gegevens

| | |
|--------------------------|--|
| Spanningsvereisten | 12 volt gelijkstroom autoaccu (negatieve aarde) |
| Montage-afmetingen | Ca. 142,2 × 34,6 × 74,8 mm (b/h/d) |
| Gewicht | Ca. 340 g |
| Bijgeleverde accessoires | Onderdelen voor installatie en aansluitingen (1 set) |
| Optionele accessoires | BUS-kabel (geleverd met een RCA-snoer) RC-61(1m), RC-62(2m) RCA-snoer RC-91(5,5m) |

Wijzigingen in ontwerp en specificaties voorbehouden.

規格

| | |
|----------|--|
| 電源 安裝 | DC 12 V 汽車電池 (負接地) 尺寸大約寬142.2×高34.6×縱深 74.8 mm |
| 重量 附件 | 大約340 g 安裝及線路連接用的零件 (一套) |
| 選購件 | BUS電纜 (供應 RCA 管腳導線) RC-61 (1 m) · RC-62 (2 m) RCA 管腳導線 RC-91 (5.5 m) |

設計與規格有所變更時，恕不另行奉告。

Connections Connexions Anschlüsse

Precautions

- Before making any connection, disconnect the ground terminal of the car battery to avoid short circuits.
- Connect the yellow power input leads only after all other leads have been connected.
- Be sure to connect the unit's ground wire securely to a metal point of the car. A loose connection may cause the unit to malfunction.

Notes

- If your car has an on-board computer or navigation system installed, disconnecting the car battery's negative terminal can erase their memories. In such a case, make sure that all the connection except the yellow power input cord are complete before connecting the yellow power input cord.
- This unit is compatible with the CDX-65RF, CDX-71RF and RM-X59RF. But it is not compatible with the CDX-45RF, CDX-51RF or CDX-52RF hiddenway units.

Précautions

- Avant d'effectuer tout raccordement, débranchez la borne de terre de la batterie de voiture afin d'éviter tout court-circuit.
- Ne branchez les câbles d'entrée d'alimentation jaunes que lorsque les autres câbles ont été branchés.
- Veillez à raccorder fermement le câble de terre de l'appareil à un point métallique de la voiture. Un raccordement mal fait peut entraîner un dysfonctionnement de l'appareil.

Remarques

- Si votre voiture est équipée d'un ordinateur de bord ou d'un système de navigation, la déconnexion de la borne négative de la batterie de voiture peut effacer leur mémoire. Dans un tel cas, assurez-vous que tous les raccordements à l'exception du câble d'entrée d'alimentation jaune sont effectués avant de brancher le câble d'entrée d'alimentation jaune.
- Cet appareil est compatible avec les systèmes CDX-65RF, CDX-71RF et RM-X59RF. Il n'est cependant pas compatible avec les modulateurs CDX-45RF, CDX-51RF ou CDX-52RF.

Sicherheitsmaßnahmen

- Bevor Sie irgendwelche Anschlüsse vornehmen, lösen Sie den Masseanschluß der Autobatterie, um einen Kurzschluß zu vermeiden.
- Schließen Sie die gelben Netzeingangskabel erst an, wenn alle anderen Kabel angeschlossen sind.
- Achten Sie darauf, den Massedraht des Geräts fest an ein Metallteil des Wagens anzuschließen. Bei einem losen Anschluß kann es am Gerät zu Fehlfunktionen kommen.

Hinweise

- Wenn Ihr Auto mit einem Computer für ein Verkehrsleitsystem o. ä. ausgestattet ist, lösen Sie nicht den negativen Anschluß an der Autobatterie. Andernfalls kann der Computerspeicher gelöscht werden. Achten Sie in einem solchen Fall darauf, daß alle Anschlüsse außer dem gelben Stromversorgungskabel vorgenommen sind, bevor Sie das gelbe Stromversorgungskabel anschließen.
- Dieses Gerät ist kompatibel mit CDX-65RF, CDX-71RF und RM-X59RF, nicht jedoch mit den Hauptgeräten CDX-45RF, CDX-51RF oder CDX-52RF.

Conexiones Aansluitingen Anslutningar

Precauciones

- Antes de realizar las conexiones, desconecte el terminal de tierra de la batería del automóvil con el fin de evitar cortocircuitos.
- Conecte los cables amarillos de entrada de alimentación después de haber conectado los otros cables.
- Asegúrese de conectar con firmeza el cable de puesta a tierra de la unidad a un punto metálico del automóvil, ya que una conexión floja puede causar fallos en el funcionamiento de la unidad.

Notas

- Si el automóvil dispone de un ordenador interno o de un sistema de navegación, la desconexión del terminal negativo de la batería del automóvil puede producir el borrado de sus memorias. En este caso, asegúrese de realizar todas las conexiones antes de conectar el cable amarillo de entrada de alimentación.
- Esta unidad es compatible con los equipos CDX-65RF, CDX-71RF y RM-X59RF. Sin embargo, es incompatible con las unidades ocultas CDX-45RF, CDX-51RF o CDX-52RF.

Voorzorgsmaatregelen

- Voordat u een verbinding maakt, dient u de negatieve pool van de autoaccu los te maken, om kortsluiting te voorkomen.
- Sluit de gele spanningssnoer pas aan als alle andere kabels zijn aangesloten.
- Verbind de aardekabel van het apparaat stevig met een metalen punt in de auto. Een losse verbinding kan er de oorzaak van zijn dat het apparaat niet goed functioneert.

Opmerkingen

- Als in uw auto een on-board computer of een navigatiesysteem is geïnstalleerd, kan het geheugen daarvan worden gewist wanneer u de negatieve pool van de accu losmaakt. In dat geval moet u ervoor zorgen dat alle aansluitingen zijn gemaakt, voordat u het gele spanningssnoer aansluit.
- Dit apparaat is compatibel met CDX-65RF, CDX-71RF en RM-X59RF, maar niet met de inbouwapparaten CDX-45RF, CDX-51RF of CDX-52RF.

Säkerhetsföreskrifter

- Koppla ur bilbatteriets jordade uttag så att kortslutning inte inträffar innan du ansluter enheten.
- Anslut de gula kablarna när alla andra kablar har anslutits.
- Se till att ansluta enhetens jordade kabel till en metalldel i bilen. En dålig anslutning kan leda till att enheten fungerar dåligt.

Observera

- Om du har installerat ett dator- eller navigationssystem i bilen, kan minnen raderas när du kopplar ur bilbatteriets negativa uttag. Om så är fallet, kontrollera att alla kablar förutom den gula är anslutna innan den gula kabeln ansluts.
- Denna modell är kompatibel med modellerna CDX-65RF, CDX-71RF och RM-X59RF. Den är däremot inte kompatibel med modellerna CDX-45RF, CDX-51RF eller CDX-52RF för undantagsymd montering.

**Connection diagram
Schéma de connexion
Anschlußdiagramm**

**Diagrama de conexión
Verbindingsdiagram
Anslutningschema**

- A:** Sony BUS compatible car audio set
- B:** Sony BUS compatible CD/MD changer
- C:** to a metal point of the car
First connect the black earth lead, then connect the yellow power input leads.
- D:** to the +12 V power terminal which is energized at all times
Be sure to connect the black earth lead first.

- A:** Autoradio compatible BUS Sony
- B:** Changeur de CD/MD compatible BUS Sony
- C:** vers un endroit métallique de la voiture
Branchez d'abord le fil de masse noir et ensuite les fils d'entrée de l'alimentation jaunes.
- D:** vers la borne d'alimentation +12 V qui est alimentée en permanence
N'oubliez pas de brancher le fil de masse noir en premier lieu.

- A:** Mit dem BUS-System von Sony kompatibel Autoanlage
- B:** Mit dem BUS-System von Sony kompatibler CD/MD-Wechsler
- C:** an ein Metallteil des Wagens
Schließen Sie zunächst das schwarze Massekabel an und dann die gelben Stromversorgungskabel.
- D:** an den +12-V-Stromanschluß, der ständig mit Strom versorgt wird.
Achten Sie darauf, das schwarze Massekabel zuerst anzuschließen.

- A:** Conjunto de sonido Sony compatible con BUS para automóvil
- B:** Cambiador CD/MD Sony compatible con BUS
- C:** a un punto metálico del automóvil
Conecte en primer lugar el cable de puesta a tierra negro y, a continuación, los cables amarillos de entrada de alimentación.
- D:** al terminal de alimentación de + 12 V activado permanentemente
Asegúrese de conectar en primer lugar el cable de puesta a tierra negro.

- A:** Autostereo compatibel met het Sony BUS-systeem
- B:** CD/MD-wisselaar compatibel met het Sony BUS-systeem
- C:** naar een metalen punt in de auto.
Sluit eerst de zwarte aardkabel aan en vervolgens de gele voedingskabels.
- D:** naar de +12 volt-aansluiting die altijd onder spanning staat
Sluit eerst de zwarte aardkabel aan.

- A:** Sony BUS-kompatibla bilstereo
- B:** Sony BUS-kompatibel CD/MD-växlare
- C:** till en metalldel i bilen
Anslut först den svarta jordade kabeln och därefter den gula strömkabeln.
- D:** till ett 12 volts uttag.
Anslut den svarta jordade kabeln först.

- A:** Set compatibile con il sistema BUS Sony
- B:** Cambia CD/MD compatibile con il sistema BUS Sony
- C:** ad un oggetto di metallo della macchina
Collegare prima il cavo di terra nero, quindi collegare i cavi di ingresso alimentazione gialli.
- D:** a un terminale di potenza da +12 V messo sotto tensione
Assicurarsi di collegare prima il cavo di terra nero.

- A:** Sistema de audio para automóvel compatível com o sistema BUS da Sony
- B:** Permutador de CD/MD compatível com o sistema BUS da Sony
- C:** a um ponto metálico do automóvel
Ligue primeiro o cabo com terra preto e depois os cabos de entrada de corrente amarelos.
- D:** ao terminal de corrente de + 12V que tem sempre corrente
Tem de ligar sempre primeiro o cabo preto com terra.

- A:** Sony BUS 適合立體聲汽車音響機
- B:** Sony BUS 適合CD/MD變換器
- C:** 至汽車的金屬部分
首先連接黑色接地線，然後連接黃色的電源輸入線。
- D:** 至隨時都處於通電狀態的+12 V 電源端子
一定首先把黑色的接地線連接好。

Diagramma del collegamento
Diagrama das ligações
接線圖

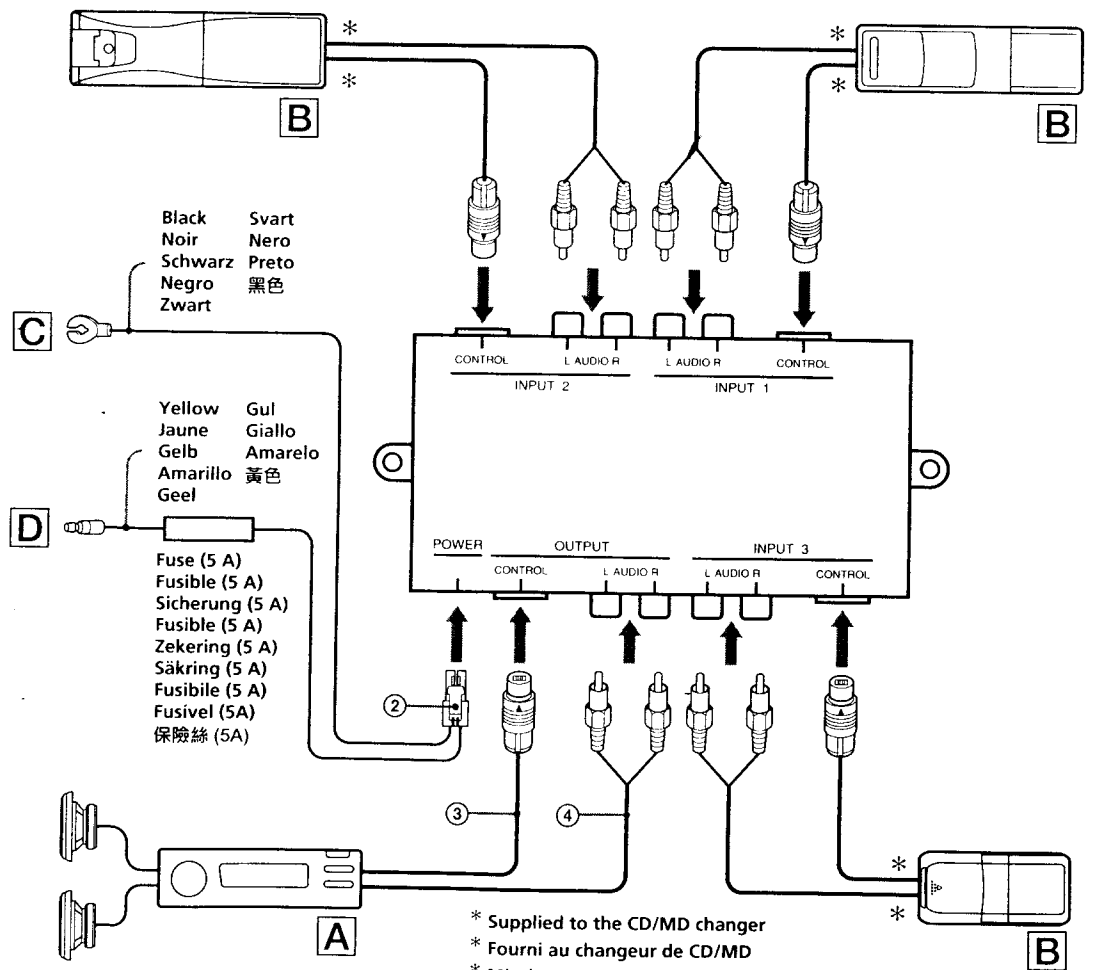

System connections
Connexions du système
Anschließen des Systems

Conexiones del sistema
Systeemverbindingen
Systemanslutningar

Example 1

When using one XA-C30
(up to three CD/MD changers can be connected)

Exemple 1

Lorsque vous utilisez un XA-C30
(raccordement de trois changeurs CD/MD maximum)

Beispiel 1

Anschließen eines XA-C30
(bis zu drei CD/MD-Wechsler können angeschlossen werden)

Ejemplo 1

Si emplea una unidad XA-C30
(es posible conectar un máximo de tres cambiadores de CD/MD)

Voorbeeld 1

Het gebruik van één XA-C30
(maximaal drie CD/MD-wisselaars kunnen worden aangesloten)

Exempel 1

Om du har en XA-C30
(maximalt tre CD/MD-växlare kan anslutas)

Esempio 1

Quando si utilizza un XA-C30
(è possibile collegare fino a tre cambia CD/MD)

Exemplo 1

Se utilizar um XA-C30
(pode ligar no máximo três permutadores de CD/MD)

例 1

使用一個 XA-C30時
(最多可連接三個激光唱機變換器)

Example 2

When using two XA-C30s
(up to five CD/MD changers can be connected)

Exemple 2

Lorsque vous utilisez deux XA-C30
(raccordement de cinq changeurs CD/MD maximum)

Beispiel 2

Anschließen von zwei XA-C30
(bis zu fünf CD/MD-Wechsler können angeschlossen werden)

Ejemplo 2

Si emplea dos unidades XA-C30
(es posible conectar un máximo de cinco cambiadores de CD/MD)

Voorbeeld 2

Het gebruik van twee XA-C30's
(maximaal vijf CD/MD-wisselaars kunnen worden aangesloten)

Exempel 2

Om du har två XA-C30
(maximalt fem CD/MD-växlare kan anslutas)

Esempio 2

Quando si utilizza due XA-C30
(è possibile collegare fino a cinque cambia CD/MD)

Exemplo 2

Se utilizar dois XA-C30
(pode ligar no máximo cinco permutadores de CD/MD)

例 2

使用兩個 XA-C30時
(最多可連接五個激光唱機變換器)

Example 3

When using three XA-C30s
(up to seven CD/MD changers can be connected)

Exemple 3

Lorsque vous utilisez trois XA-C30
(raccordement de sept changeurs CD/MD maximum)

Beispiel 3

Anschließen von drei XA-C30
(bis zu sieben CD/MD-Wechsler können angeschlossen werden)

Ejemplo 3

Si emplea tres unidades XA-C30
(es posible conectar un máximo de siete cambiadores de CD/MD)

Voorbeeld 3

Het gebruik van drie XA-C30's
(maximaal zeven CD/MD-wisselaars kunnen worden aangesloten)

Exempel 3

Om du har tre XA-C30
(maximalt sju CD/MD-växlare kan anslutas)

Esempio 3

Quando si utilizza tre XA-C30
(è possibile collegare fino a sette cambia CD/MD)

Exemplo 3

Se utilizar três XA-C30
(pode ligar no máximo sete permutadores de CD/MD)

例 3

使用三個 XA-C30時
(最多可連接七個激光唱機變換器)

Collegamenti del sistema
Ligações do sistema
系統接線

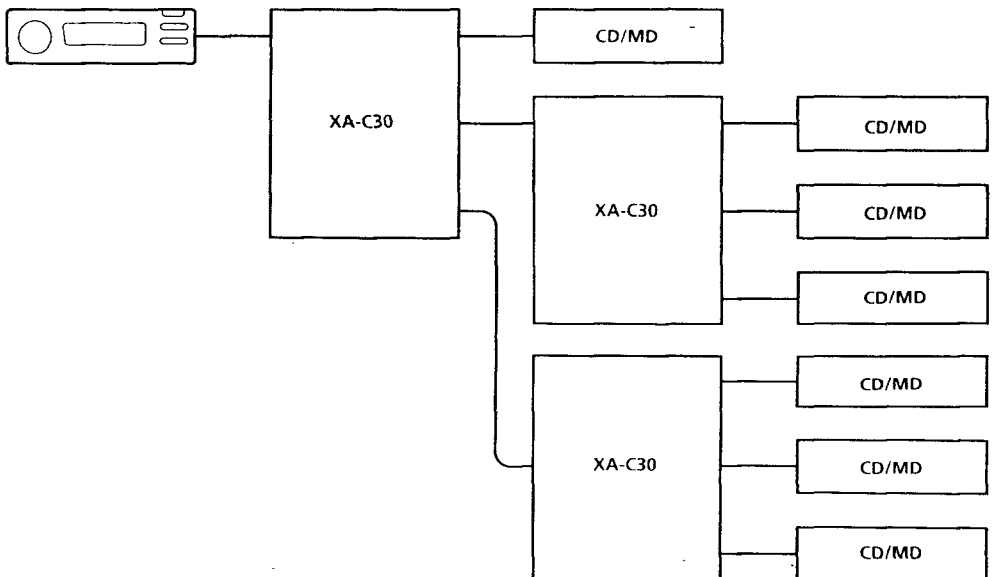
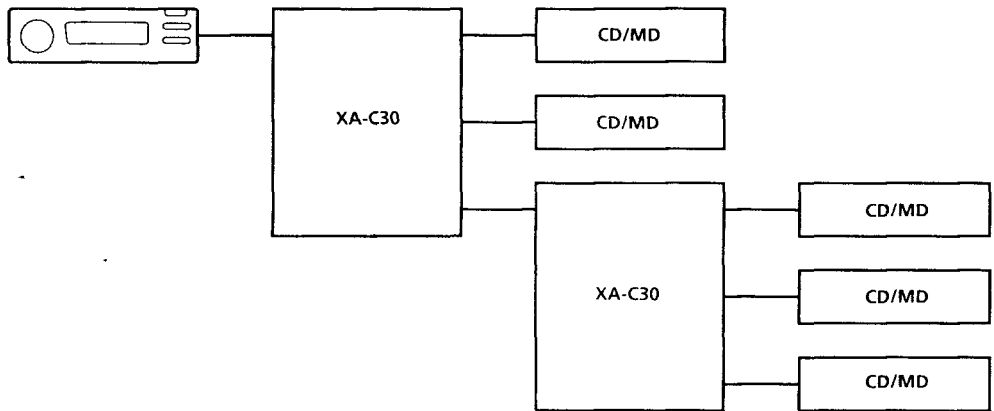
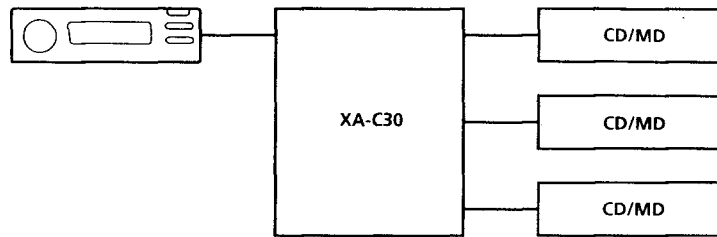

Notes

- Up to three XA-C30s can be connected.
- When three XA-C30s are to be connected, they can be connected either in series or parallel regardless of the terminal numbers printed on them. There is no difference in the flow of signals. However the order of connected CD/MD changers may change depending on the way they are connected.
- After the connection is completed, make sure to note the CD/MD changer numbers (i.e. CD1, CD2) displayed on the monitor or display window of the car stereo. It is useful to label the CD/MD changers so that you can identify them easily.
- This unit is compatible with the XA-U20/XA-U40 (sold separately). Therefore, XA-C30(s) and XA-U20(s)/XA-U40(s) can be connected together (maximum of three including this unit).

Remarques

- Possibilité de raccorder jusqu'à trois XA-C30.
- Lorsque vous devez raccorder trois XA-C30, ils peuvent être branchés en série ou en parallèle, quel que soit le numéro de borne imprimé dessus. Il n'y a pas de différence dans le flux des signaux. Cependant, l'ordre des changeurs CD/MD raccordés peut changer en fonction de la façon dont ils sont connectés.
- Une fois que la connexion est terminée, veillez à indiquer les numéros de changeurs CD/MD (à savoir CD1, CD2) affichés sur le moniteur ou dans la fenêtre d'affichage de l'installation stéréo de la voiture. Il est utile d'étiqueter les changeurs CD/MD afin de pouvoir les identifier aisément.
- Cet appareil est compatible avec le XA-U20/XA-U40 (vendu séparément). Par conséquent, les XA-C30 et XA-U20/XA-U40 peuvent être raccordés ensemble (un maximum de trois y compris cet appareil).

Hinweise

- Bis zu drei XA-C30 können angeschlossen werden.
- Wenn drei XA-C30 angeschlossen werden sollen, können sie hintereinander oder parallel geschaltet werden, unabhängig von den aufgedruckten Anschlusszahlen. Es gibt keinen Unterschied bezüglich des Signalflusses. Allerdings kann sich die Reihenfolge der angeschlossenen CD/MD-Wechsler ändern, je nachdem, wie sie angeschlossen sind.
- Wenn alle Anschlüsse vorgenommen wurden, achten Sie auf die Nummern der CD/MD-Wechsler (d. h. CD1, CD2), die auf dem Monitor oder im Display der Autoanlage angezeigt werden. Es ist sinnvoll, die CD/MD-Wechsler zu beschriften, so daß sie leicht voneinander unterschieden werden können.
- Das Gerät ist kompatibel mit dem XA-U20/XA-U40 (gesondert erhältlich). Aus diesem Grund können Sie XA-C30 und XA-U20/XA-U40 zusammenschließen (bis zu maximal drei Geräten einschließlich dieses Geräts).

Notas

- Es posible conectar un máximo de tres unidades XA-C30.
- Si va a conectar tres unidades XA-C30, puede realizarlo en serie o en paralelo independientemente de los números de terminal impresos en ellas. Aunque el flujo de señales no varía, el orden de los cambiadores de CD/MD conectados puede cambiar en función de cómo estén conectados.
- Una vez realizada la conexión, asegúrese de observar los números de cambiador de CD/MD (por ejemplo, CD1, CD2) que aparecen en el monitor o en el visor del sistema estereofónico del automóvil. Resulta útil asignar nombre a los cambiadores de CD/MD con el fin de poder identificarlos con facilidad.
- Esta unidad es compatible con las unidades XA-U20/XA-U40 (vendidas por separado). Por tanto, es posible conectar unidades XA-C30 y XA-U20/XA-U40 a la vez (máximo de tres, incluida esta unidad).

Opmerkingen

- Maximaal drie XA-C30's kunnen worden aangesloten.
- Wanneer u drie XA-C30's wilt aansluiten, kunnen deze serieel of parallel worden aangesloten, ongeacht de aansluitnummers op de apparaten. Er is geen verschil in de signaalrichting. De manier waarop de CD/MD-wisselaars zijn aangesloten kan echter wel van invloed zijn op de volgorde van de aangesloten CD/MD-wisselaars.
- Nadat de verbinding is voltooid, kunt u op de monitor of in het uitleesvenster van de autostereo de nummers van de CD/MD-wisselaars zien (CD1, CD2, enzovoort). Het is handig de CD/MD-wisselaars te voorzien van een sticker met het nummer, zodat u deze gemakkelijk kunt identificeren.
- Dit apparaat is compatibel met de XA-U20/XA-U40 (deze wordt afzonderlijk verkocht). De XA-C30('s) en de XA-U20('s)/XA-U40('s) kunnen daarom met elkaar worden verbonden (maximaal drie, inclusief dit apparaat).

Observera

- Maximalt tre XA-C30 kan anslutas.
- Om tre XA-C30 ska anslutas, kan de anslutas antingen seriellt eller parallellt oberoende av vilket uttagsnummer som står på dem. Det är ingen skillnad på signalfödena. CD/MD-växlarnas anslutningsordnings kan ändras beroende på hur de anslutits.
- När anslutningen är klar, kontrollerar du att CD/MD-växlarnas nummer (dvs CD1, CD2) visas på monitorn eller i bilstereons teckenfönster. Det är praktiskt att namnge CD/MD-växlarna så att du lätt kan identifiera dem.
- Den här enheten är kompatibel med XA-U20/XA-U40 (säljs separat). Du kan därför ansluta XA-C30 och XA-U20/XA-U40 tillsammans (maximalt tre inklusive denna enhet).

Notas

- Es posible conectar un máximo de tres unidades XA-C30.
- Si va a conectar tres unidades XA-C30, puede realizarlo en serie o en paralelo independientemente de los números de terminal impresos en ellas. Aunque el flujo de señales no varía, el orden de los cambiadores de CD/MD conectados puede cambiar en función de cómo estén conectados.
- Una vez realizada la conexión, asegúrese de observar los números de cambiador de CD/MD (por ejemplo, CD1, CD2) que aparecen en el monitor o en el visor del sistema estereofónico del automóvil. Resulta útil asignar nombre a los cambiadores de CD/MD con el fin de poder identificarlos con facilidad.
- Esta unidad es compatible con las unidades XA-U20/XA-U40 (vendidas por separado). Por tanto, es posible conectar unidades XA-C30 y XA-U20/XA-U40 a la vez (máximo de tres, incluida esta unidad).

Opmerkingen

- Maximaal drie XA-C30's kunnen worden aangesloten.
- Wanneer u drie XA-C30's wilt aansluiten, kunnen deze serieel of parallel worden aangesloten, ongeacht de aansluitnummers op de apparaten. Er is geen verschil in de signaalrichting. De manier waarop de CD/MD-wisselaars zijn aangesloten kan echter wel van invloed zijn op de volgorde van de aangesloten CD/MD-wisselaars.
- Nadat de verbinding is voltooid, kunt u op de monitor of in het uitleesvenster van de autostereo de nummers van de CD/MD-wisselaars zien (CD1, CD2, enzovoort). Het is handig de CD/MD-wisselaars te doorzien van een sticker met het nummer, zodat u deze gemakkelijk kunt identificeren.
- Dit apparaat is compatibel met de XA-U20/XA-U40 (deze wordt afzonderlijk verkocht). De XA-C30('s) en de XA-U20('s)/XA-U40('s) kunnen daarom met elkaar worden verbonden (maximaal drie, inclusief dit apparaat).

Observera

- Maximalt tre XA-C30 kan anslutas.
- Om tre XA-C30 ska anslutas, kan de anslutas antingen seriellt eller parallellt oberoende av vilket uttagsnummer som står på dem. Det är ingen skillnad på signalfödena. CD/MD-växlarnas anslutningsordnings kan ändras beroende på hur de anslutits.
- När anslutningen är klar, kontrollera du att CD/MD-växlarnas nummer (dvs CD1, CD2) visas på monitorn eller i bilstereons teckenfönster. Det är praktiskt att namnge CD/MD-växlarna så att du lätt kan identifiera dem.
- Den här enheten är kompatibel med XA-U20/XA-U40 (säljs separat). Du kan därför ansluta XA-C30 och XA-U20/XA-U40 tillsammans (maximalt tre inklusive denna enhet).

Note

- È possibile collegare fino a tre XA-C30.
- Quando si devono collegare tre XA-C30, questi possono essere collegati in serie o in parallelo senza tenere conto del numero dei terminali riportati su di essi. Non vi è differenza nel flusso dei segnali. Tuttavia l'ordine dei cambia CD/MD collegati può variare a seconda del modo in cui sono collegati.
- Una volta completato il collegamento, prendere nota del numero dei cambia CD/MD (ad esempio CD1, CD2) visualizzato sul monitor o sul display principale dell'autoradio. Etichettare i cambia CD/MD in modo che si possano identificare facilmente.
- Questo apparecchio è compatibile con XA-U20/XA-U40 (venduto separatamente). Gli XA-C30 e XA-U20/XA-U40 possono essere collegati insieme (massimo tre per questo apparecchio).

Notas

- Pode ligar um máximo de três XA-C30.
- Pode ligar três XA-C30 tanto em série como em paralelo, independentemente dos números de terminais neles indicados. Não existem diferenças no fluxo de sinais a ordem dos permutadores de CD/MD ligados possa ser alterada dependendo da forma de ligação.
- Depois de terminada a ligação, tome nota dos números dos permutadores de CD/MD (ou seja, CD1, CD2) indicados no visor do autorádio estéreo. Deve também identificar com uma etiqueta os permutadores de CD/MD para que possa reconhecê-los com facilidade.
- Este aparelho é compatível com o XA-U20/XA-U40 (vendido em separado). O(s) XA-C30 e o(s) XA-U20/XA-U40 se uns aos outros (um máximo de três, incluindo este aparelho).

註

- 可連接達三個的 XA-C30 使用。
- 連接三個 XA-C30 使用時，無論印刷的端號如何，均可用串聯或並聯方式連接，信號流將不會有異同的。只是所連的 CD/MD 變換器的順序將可能隨連接方法而有所轉變而已。
- 接線完畢後，一定請把顯示在立體聲汽車音響的監控器或顯示窗上的 CD/MD 變換器號碼（例如 CD1、CD2）記下來。把它寫在紙條，分別貼在各 CD/MD 變換器上，以便於識別。
- 本裝置兼容 XA-U20/XA-U40（另售）。因此，可用複數 XA-C30 與複數 XA-U20/XA-U40 連在一起使用（本裝置最多可連接三個使用）。

Features

The XA-C30 is a selector for connecting several Sony BUS system compatible CD/MD changers to a car stereo system which is also compatible with the Sony BUS system. Three CD/MD changers can be connected per unit, and up to seven CD/MD changers can be connected with three XA-C30s.

Caractéristiques

Le XA-C30 est un sélecteur permettant de raccorder plusieurs changeurs CD/MD compatibles avec le système BUS de SONY à une installation stéréo d'automobile également compatible avec le système BUS de Sony. Trois changeurs CD/MD peuvent être raccordés par unité et il est possible de raccorder un maximum de sept changeurs CD/MD à trois XA-C30.

Merkmale und Funktionen

Der XA-C30 ist ein Signalquellenwähler, mit dem Sie mehrere mit dem BUS-System von Sony kompatible CD/MD-Wechsler an eine Autoanlage anschließen können, die ebenfalls mit dem BUS-System von Sony kompatibel ist. Pro Gerät lassen sich drei CD/MD-Wechsler anschließen, und bis zu sieben CD/MD-Wechsler können an drei XA-C30 angeschlossen werden.

Installation

Before installation

- Choose the installation location carefully so that the unit does not interfere with normal driving operations.
- Avoid installing the unit where it would be subject to:
 - high temperatures, such as from direct sunlight or hot air from the heater.
 - draft, rain or moisture.
 - dust or dirt.
 - magnetic fields.
- Use only the supplied mounting hardware for a safe and secure installation.

If you have any questions or problems concerning your unit that are not covered in this manual, please consult your nearest Sony dealer.

Installation

Avant l'installation

- Choisissez judicieusement le lieu d'installation de sorte que l'emplacement de l'appareil ne nuise pas à votre conduite.
- Évitez de placer l'appareil dans des endroits où il risque d'être exposé à:
 - des températures élevées, comme en plein soleil ou face à un conduit d'air chaud;
 - des courants d'air, de la pluie ou de l'humidité;
 - de la poussière ou de la saleté;
 - des champs magnétiques.
- Utilisez uniquement le matériel de montage fourni afin d'effectuer une installation sûre et fiable.

Si vous avez des questions ou des problèmes concernant votre appareil qui n'ont pas été abordés dans ce manuel, consultez votre revendeur Sony le plus proche.

Características

La unidad XA-C30 es un selector que permite conectar varios cambiadores de CD/MD compatibles con el sistema BUS de Sony a un sistema estereofónico para automóvil, también compatible con dicho sistema. Es posible conectar tres cambiadores de CD/MD por unidad y un máximo de siete cambiadores de CD/MD con tres unidades XA-C30.

Kenmerken

Met de XA-C30 kunt u verschillende CD/MD-wisselaars die compatibel zijn met het Sony BUS-systeem aansluiten op een stereosysteem voor in de auto dat ook compatibel is met het Sony BUS-systeem. Per apparaat kunnen drie CD/MD-wisselaars worden aangesloten, en op drie XA-C30's kunnen zeven CD/MD-wisselaars worden aangesloten.

Egenskaper

XA-C30 är en omkopplare som gör att du kan ansluta flera CD/MD-växlare till som är kompatibla med Sonys BUS-system till en bilstereo som också är kompatibel med Sonys BUS-system. Du kan ansluta tre CD/MD-växlare per enhet och upp till sju olika CD/MD-växlare kan kopplas ihop med tre olika XA-C30.

Instalación

Antes de realizar la instalación

- Elija cuidadosamente el lugar de instalación de forma que la unidad no interfiera en las operaciones normales de conducción.
- Evita instalar la unidad en un lugar expuesto a:
 - altas temperaturas, causadas por la luz solar directa o por aire caliente procedente del calefactor.
 - corrientes de aire, lluvia o humedad.
 - polvo o suciedad.
 - campos magnéticos.
- Para realizar una instalación segura, utilice sólo la ferretería de montaje suministrada.

Si desea realizar alguna consulta o solucionar algún problema relacionados con la unidad que no estén reflejados en este manual, póngase en contacto con el proveedor Sony más próximo.

Installatie

Voordat u het apparaat installeert

- Kies een goede plaats om het apparaat te installeren, zodat het apparaat u niet hindert tijdens het rijden.
- Installeer het apparaat niet op plaatsen waar het onderhevig is aan het volgende:
 - hoge temperaturen, veroorzaakt door bijvoorbeeld direct zonlicht of hete lucht uit de verwarming.
 - tocht, regen of vocht.
 - stof of vuil.
 - magnetische velden.
- Gebruik alleen de bijgeleverde montage-hardware voor een veilige installatie.

Als u vragen of problemen hebt met betrekking tot dit apparaat, die niet in deze handleiding worden besproken, raadpleegt u de dichtstbijzijnde Sony-leverancier.

Installation

Vor der Installation

- Wählen Sie den Einbauort sorgfältig aus, so daß das Gerät beim normalen Fahren nicht hindert.
- Montieren Sie das Gerät nicht an einem Ort, an dem es folgenden Bedingungen ausgesetzt ist:
 - hohen Temperaturen wie z. B. direkter Sonneneinstrahlung oder Warmluft aus der Heizung.
 - Zugluft, Regen oder Feuchtigkeit.
 - Staub oder Schmutz.
 - Magnetfeldern.
- Verwenden Sie für eine sichere und feste Installation nur die mitgelieferten Montageteile.

Sollten an Ihrem Gerät Probleme auftreten oder sollten Sie Fragen zum Gerät haben, auf die in dieser Anleitung nicht eingegangen wird, wenden Sie sich bitte an Ihren Sony-Händler.

Installation

Före installation

- Välj ut en lämplig plats att installera enheten på så att den inte är i vägen när du kör.
- Installera inte enheten där den utsätts för:
 - höga temperaturer, som t ex direkt solljus eller varmluft från värmaren.
 - drag, regn och fukt.
 - damm och smuts.
 - magnetiska fält.
- Använd endast medföljande utrustning när du monterar enheten

Om du har några frågor eller problem som rör enheten och som inte tas upp i bruksanvisningen, tar du kontakt med din närmaste Sony-återförsäljare.

Caratteristiche

L'apparecchio XA-C30 è un selettore che consente di collegare diversi cambia CD/MD compatibili con sistemi BUS Sony ad un autoradio anch'esso compatibile con il sistema BUS Sony. Ad ogni apparecchio si possono collegare tre cambia CD/MD e a tre XA-C30 fino a sette cambia CD/MD.

Características

O XA-C30 é um selector para ligação de vários permutadores de CD/MD compatíveis com o sistema BUS da Sony a um equipamento estéreo para automóvel também compatível com o sistema BUS da Sony. Cada XA-C30 permite-lhe ligar três permutadores de CD/MD podendo atingir um máximo de sete CD/MD se utilizar três XA-C30.

特點

XA-C30是用于把適合 Sony BUS 系統的幾個CD/MD變換器連接到同樣適合 Sony BUS 系統的立體聲汽車音響用的選擇器。每一個裝置可以連接三個CD/MD變換器。用三個 XA-C30最多可連接七個CD/MD變換器。

Installazione

Prima dell'installazione

- Scegliere con attenzione la posizione per l'installazione in modo che l'apparecchio non intralci le operazioni di guida.
- Evitare di installare l'apparecchio in luoghi dove può essere soggetto a:
 - temperature elevate, come alla luce diretta del sole o a condotti di aria calda.
 - correnti, pioggia, umidità.
 - polvere o sporco.
 - campi magnetici.
- Per un'installazione sicura utilizzare solo il materiale di montaggio in dotazione.

Se si hanno domande o problemi riguardanti l'apparecchio che non sono trattati in questo manuale, consultare il rivenditore Sony più vicino.

Montagem

Antes de iniciar a montagem

- Escolha cuidadosamente o local de montagem para que o aparelho não interfira com as operações normais de condução.
- Evite montar o aparelho em locais:
 - com altas temperaturas como, por exemplo, locais expostos à luz solar directa, ou ao ar quente proveniente de aquecedores.
 - expostos à chuva ou com muita humidade.
 - onde haja muito pó ou sujidade.
 - onde existam campos magnéticos.
- Para uma montagem segura e eficaz, utilize unicamente as peças de montagem fornecidas.

Se tiver dúvidas ou problemas que não estejam descritos neste manual, consulte o agente Sony mais próximo.

安裝

使用前須知

- 須慎重選擇安裝位置，以免防礙駕駛員正常的駕駛功能。
- 避免把裝置安裝在有下列問題的地方：
 - 高溫，例如直射陽光下或加熱器的熱氣流。
 - 水份，雨水或潮濕處。
 - 多塵垢處。
 - 有磁場的地方。
- 只限使用附帶的安裝用五金進行最安全正確的安裝。

若有本說明書未記載的有關您購入的裝置的諸問題，請就近洽詢當地的 Sony 銷售店。